

## MONTÁŽNÍ NÁVOD PRO SVÍTIDLA TYPU VIPET – I, II

### Postup montáže svítidla

1. Vyndejte svítidlo z transportního obalu (obr. 1).
2. Uvolněte reflektor tak, že pootočíte západky do vertikální polohy (obr. 2).
3. Vyměňte spojovací materiály z vnitřního prostoru svítidla.
4. Dle typů namontujte objímky zářivky do připravených otvorů po stranách reflektoru (obr. 3), jejich nenásilným zatlačením do reflektoru zajistíte jejich fixaci.
5. Zasuňte startéry (nejsou součástí svítidla) do objímek startérů, které jsou na středu reflektoru (obr. 3). Jejich polohu zafixujete pootočením ve směru pohybu hodinových ručiček.
6. Do bočního otvoru v tělese zasadte ucpávkovou vývodku s těsnícím kroužkem a z druhé strany tělesa na ni našroubujte matici (obr. 4).
7. Upevněte těleso svítidla na nosný podklad:
  - A) pomocí samosvorných spon – lze těleso svítidla uchytit přímo na strop, popř. zeď. Při montáži použijte vlastní balení svítidla, kde je vyznačena potřebná rozteč otvorů pro nosná pera (obr. 5). Do takto připravených otvorů připevněte nosná pera pomocí vrutů a hmoždinek. Těleso svítidla nacvakněte na připevněná pera, čímž stanovíte konečnou polohu svítidla (obr. 6). Tento způsob uchycení se nedoporučuje pro nerovný nosný podklad
  - B) pomocí závěsných ok – otvory pro zachycení závěsných ok, vyvrtejte pouze na předem označených místech na tělese. Do otvorů nasuňte nosná oka a zajistíte přiloženými maticemi s použitím kovových a pryžových podložek
  - C) pomocí samosvorných lankových závěsů – nejsou součástí výbavy

### Pozn.: Jiný způsob uchycení svítidla je nepřipustný!

8. Na plastové závěsy v tělese zavěste reflektor s namontovanými objímkami a startéry (obr. 7).
9. Protáhněte napájecí kabel (vnější průměr kabelu 7,5 – 12 mm) skrz ucpávkovou vývodku.
10. Zapojte odizolovaný konec napájecího kabelu do připravené svorkovnice (obr. 8).

Doporučení: Věnujte dostatečnou pozornost vhodnému odizolování a zapojení napájecího kabelu, předejdete tím případným provozním potížím.

Zapojte napájecí kabel do přírodní svorkovnice následovně:

#### VIPET – I

na svorky L - fázový vodič  
na svorku N - nulový vodič  
na svorku ⊕ - ochranný vodič

#### VIPET – II

na svorky L - fázový vodič  
na svorku N - nulový vodič

**Do každého pólu svorkovnice lze připojit dva vodiče s průřezem 0,75 – 2,5 mm<sup>2</sup>.**

**V případě propojení řady svítidel je nutno použít výbavu pro průběžné zapojení!**

11. Pomocí plastových západek (obr. 9) zajistěte v tělese přesnou polohu reflektoru.
12. Nasadte lineární zářivky (nejsou součástí svítidla) a pootočením zaaretujte do provozní polohy (obr. 10).
13. Do připravených zácvků na tělese tlakem nasuňte plastové spony (obr. 11).
14. Připevněte optický kryt na základní těleso svítidla:
  - přiložte optický kryt tak, aby po celém obvodu dosedl na těsnění umístěné v základním tělese svítidla
  - optický kryt zajistíte plastovými sponami

### Upozornění pro montáž svítidla VIPET – I, II

Svítidlo smí na elektrickou síť připojovat pouze osoba s odpovídající kvalifikací dle platné vyhlášky o odborné způsobilosti v elektrotechnice.

Výrobce je zařazen do systému zpětného odběru elektrozařízení a elektroodpadu dle platných vyhlášek a nařízení.

Výrobce je zařazen do systému zpětného odběru a recyklace obalů firmy EKO-KOM. (EK-F06022453)

Při nedodržení montážního návodu výrobce neručí za případné vzniklé škody!

Svítidla se nesmí použít v prostředích s výskytem vibrací, mechanického namáhání, agresivních chemických látek a mastnot. Tato prostředí snižují životnost plastových dílů.

### Údržba:

Konstrukce svítidla nevyžaduje zvláštní údržbu. Znečištěné těleso omyjte vlažnou vodou s přídavkem saponátového čisticího prostředku.

## Příklad montáže svítidla VIPET

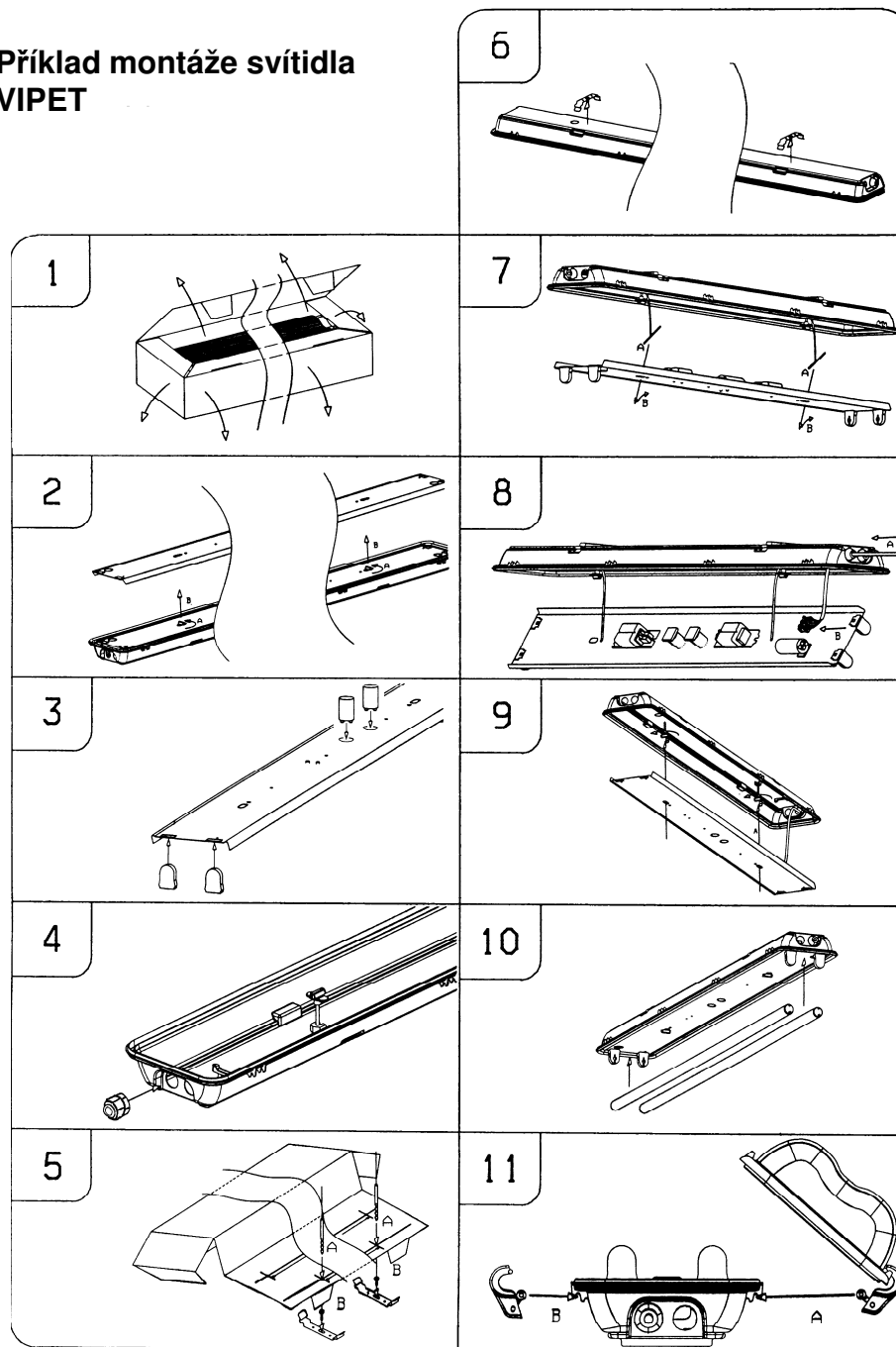

## Mounting instruction for series VIPET - I,II

### Mounting

1. Take the fixture from transporting packing (picture 1).
2. Unbolt the reflector by the swing of the bolts into the vertical position (picture 2).
3. Take out the jointing material from the inner space of the lighting fixture.
4. According to the type, install the lampholders into the holes on the side of the reflector (picture 3), lock their fixation by unforced insertion into the reflector.
5. Insert the starters (they aren't the part of the lighting fixture) into the starterholders, which are part of the lampholders (picture 3). Lock their position by the swing in the direction of watch-hands motion.
6. Insert the cable gland with sealing ring in the lateral outlets of housing and equip with nut from another side of housing (picture 4).
7. Install the lighting fixture on the base :
  - a) By means of fastening springs for direct installation on the ceiling or wall. Use the own package of the lighting fixture, where is marked the needed gap spacing for fastening springs (picture 5). Mount the fastening springs by means of screws and dowels in prepared holes. Fix the lighting fixture on fastening springs and set the final position (picture 6). This method of installation is not recommended for rough base.
  - b) By means of suspension brackets, drill the holes on pre-moulded places on the housing only. Fix the suspension brackets into the holes and lock them with enclosed nuts with use of metal and rubber pads.
  - c) By means of self-locking cable suspenders - they aren't the part of the lighting fixtures.
8. **Note : another method of fastening is not allowed !**  
Suspend the reflector equipped with the lampholders and starters on the plastic suspension brackets in the housing (picture 7).
9. Lead supply cable through the cable gland (outside diameter of cable 7,5-12 mm).
10. Connect the stripped end of the supply cable into the terminal block (picture 8).  
Recommendation : Attend to correct stripping and supply cable connection.  
Connect supply cable into the feeding terminal block as follows:  

<b>VIPET - I</b>	<b>VIPET - II</b>
connector L - phase conductor	connector L - phase conductor
connector N - neutral conductor	connector N - neutral conductor
connector ⊕ - protective conductor	
11. **To each pole of terminal block can be connected two conductors in cut 0,75 - 2,5 mm<sup>2</sup>.**  
**In case of through-wiring connection it is necessary to use accessories for such connection !**
12. Lock the right position of the reflector in the housing by means of plastic bolts (picture 9).
13. Insert the fluorescent linear tubes (they aren't part of the light fitting) and lock them into the operation position by the swing (picture 10).
14. Insert the plastic clips into the pre-moulded lugs (picture 11).
15. Fasten the optical cover on the basic housing :
  - put the optical cover close to the sealing spread on the housing along the whole circumference.
  - fix the optical cover with the plastic clips

### Warning for mounting series VIPET- I, II

The lighting fixtures can be installed by authorised persons only in accordance with valid directive.  
 Producer included ion recycling system provided by EKO-KOM company (EK-F06022453)  
 Producer does not take the responsibility for eventual damage in case of mounting instruction default !  
 Lighting fixtures are not allowed to be used in atmospheres with appearance of vibrations, aggressive chemical substances and smear. Such conditions decrease lifetime of plastic parts.



### Maintenance

Construction of the lighting fixtures doesn't needs special maintenance. Wash the polluted housing with the cool water and detergent.

## Example for mounting series VIPET

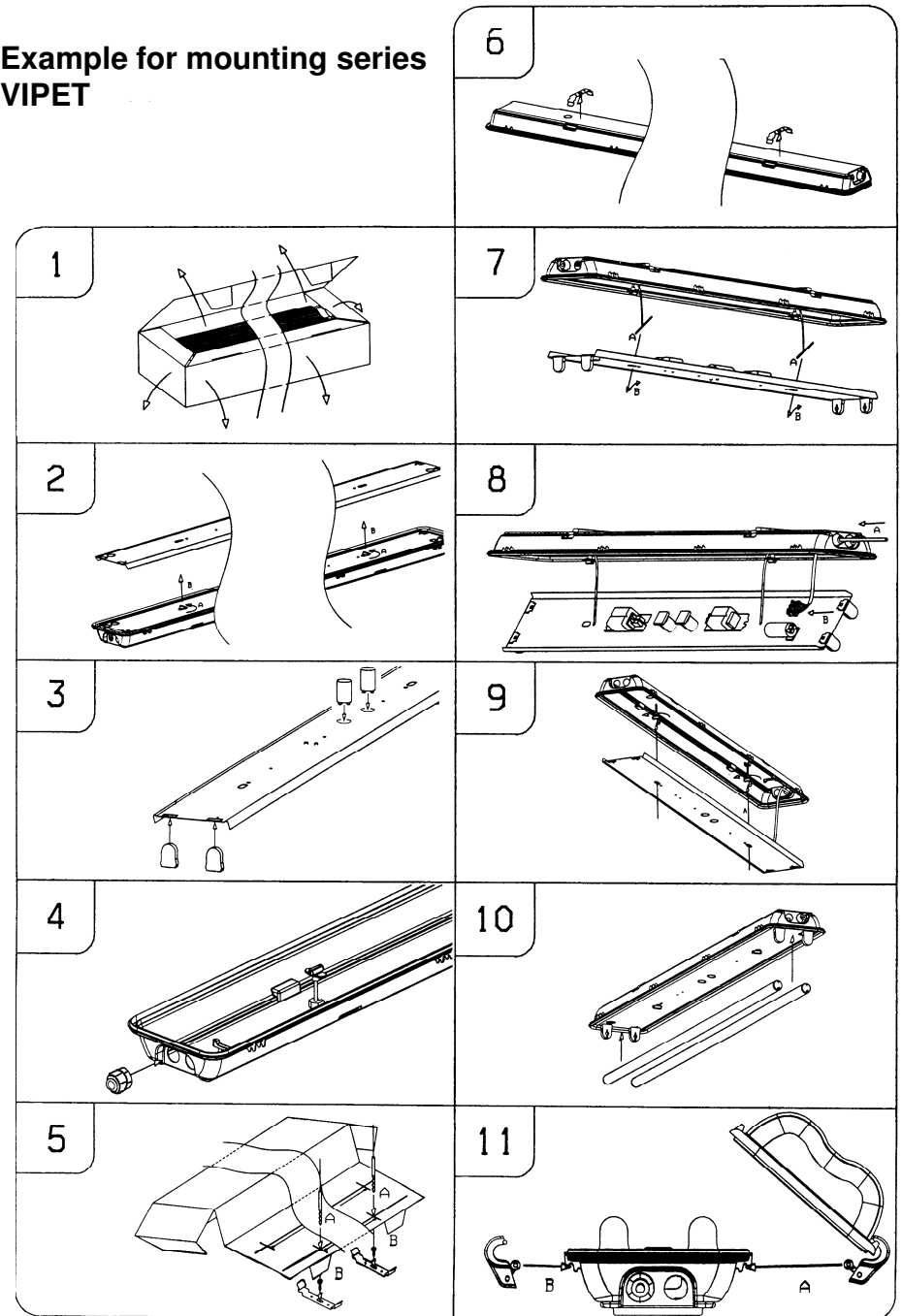

## MONTÁŽNÍ NÁVOD PRO SVĚTLIDLA TYPU VIPET-EM, MULTIVIPET-EM

VIPET - EM je svítidlo pro dočasné nouzové osvětlení.

MULTIVIPET - EM je svítidlo pro trvalé nouzové osvětlení

Jmenovitý světelný tok zdroje a světelný tok zdroje v nouzovém režimu:

typ svítidla	jmenovitý světelný tok zdroje	světelný tok v NR 1 hod	typ svítidla	jmenovitý světelný tok zdroje	světelný tok v NR 1 hod
1 x 18W	1350lm	13%	1 x 58	5200lm	7%
1 x 36W	3350lm	11%			

Typ 1x18W/T26 pouze v provedení VIPET-EM (dočasné nouzové osvětlení).

### Postup montáže svítidla

- Vyjmete svítidlo z transportního obalu (obr. 1).
- Uvolněte reflektor tak, že pootočíte západky do vertikální polohy (obr. 2).
- Vyjmete spojovací materiály z vnitřního prostoru svítidla.
- Dle typu namontujte objímky zářivek do připravených otvorů po stranách reflektoru (obr. 3), jejich nenásilným zatlačením do reflektoru zajistíte jejich fixaci.
- Zasuňte startéry (nejsou součástí svítidla) do objímek startérů, které jsou na středu reflektoru (obr. 3). Jejich polohu zafixujete pootočením ve směru pohybu hodinových ručiček.
- Do bočního otvoru v tělese zasaďte ucpávkovou vývodku s těsnícím kroužkem a z druhé strany tělesa na ni našroubujte matici (obr. 4).
- Upevněte těleso svítidla na nosný podklad:
  - pomocí samosvorných spon – lze těleso svítidla uchytil přímo na strop, popř. zed. Při montáži použijte vlastní balení svítidla, kde je vyznačena potřebná rozteč otvorů pro nosná pera (obr. 5). Do takto připravených otvorů připevněte nosná pera pomocí vrutů a hmoždinek. Těleso svítidla nacvakněte na přípevněná pera, čímž stanovíte konečnou polohu svítidla (obr. 6) Tento způsob uchycení se nedoporučuje pro nerovný nosný podklad
  - pomocí závěsných ok – otvory pro zachycení závěsných ok, vyvrtejte pouze na předem označených místech na tělese. Do otvorů nasuňte nosná oka a zajistěte přiloženými maticemi s použitím kovových a pryžových podložek
  - pomocí samosvorných lankových závěsů – nejsou součástí výbavy
- Na plastové závěsy v tělese zavěste reflektor s namontovanými objímkami a startéry (obr. 7).
- Protáhněte napájecí kabel (vnější průměr kabelu 7,5 - 12mm) skrz ucpávkovou vývodku.
- Zapojte odizolovaný konec napájecího kabelu do připravené svorkovnice (obr. 8).  
Doporučení: Věnujte dostatečnou pozornost vhodnému odizolování a zapojení napájecího kabelu, předejete tím případným provozním potížím.
- Zapojte napájecí kabel do přírodní svorkovnice následovně:

VIPET-EM		MULTIVIPET-EM	
na svorku L1	- fázový vodič	na svorku L1	- vodič dobíjecí fáze
na svorku N	- nulový vodič	na svorku L2	- vodič spínané fáze
na svorku ⊕	- ochranný vodič	na svorku N	- nulový vodič
		na svorku ⊕	- ochranný vodič

Do každého pólu svorkovnice lze připojit dva vodiče s průřezem 0,5 – 2,5mm<sup>2</sup>.

**V případě propojení řady svítidel je nutno použít výbavu pro průběžné zapojení!**

- Pomocí plastových západek (obr.9) zajistíte v tělese přesnou polohu reflektoru.
- Nasaďte lineární zářivky (nejsou součástí svítidla) a pootočením zaaretujte do provozní polohy (obr. 10).
- Do připravených zácvaků na tělese tlakem nasuňte plastové spony (obr. 11).
- Připevněte optický kryt na základní těleso svítidla:
  - přiložte optický kryt tak, aby po celém obvodu dosedl na těsnění umístěné v základním tělese svítidla
  - optický kryt zajistíte plastovými sponami

Postup zkoušky funkčnosti svítidla:

Pro zajištění správného chodu svítidla je nutno dodržet přiložený zápis zkoušení nouzových svítidel.

### Upozornění pro montáž svítidla VIPET-EM, MULTIVIPET-EM

Svítidlo smí na elektrickou síť připojovat pouze osoba s odpovídající kvalifikací dle platné vyhlášky o odborné způsobilosti v elektrotechnice.

Výrobce je zařazen do systému zpětného odběru elektrozařízení a elektroodpadu dle platných vyhlášek a nařízení.

Výrobce je zařazen do systému zpětného odběru a recyklace obalů firmy EKO-KOM. (EK-F06022453)

Při nedodržení montážního návodu výrobce neručí za případné vzniklé škody!

Svítidla se nesmí použít v prostředích s výskytem vibrací, mechanického namáhání, agresivních chemických látek a mastnot. Tato prostředí snižují životnost plastových dílů.

### Údržba:

Konstrukce svítidla nevyžaduje zvláštní údržbu. Znečištěné těleso omyjte vlažnou vodou s přídatkem saponátového čisticího prostředku.

### Výměna baterie:

Výměna baterie je nutná, jakmile svítidlo již nedodrzuje požadavky jmenovité doby trvání provozu.

- Zajistěte spolehlivé odpojení svítidla od napájecího napětí.
- Oddělte kryt od tělesa svítidla a vyjměte reflektor.
- Odpojte napájecí kabel od svorkovnice.
- V prostředí bez nebezpečí výbuchu odpojte baterii od nouzové jednotky ve svítidle v pořadí „-“ černý vodič a „+“ červený vodič.
- Uvolněte matici přídržné objímky baterie.
- Vyjměte objímku a baterii.
- Vložte novou baterii a upevněte ji pomocí objímky baterie (označte datum uvedení do provozu).
- Zapojte vodiče k baterii v pořadí „+“ červený vodič a „-“ černý vodič.
- Připojte svítidlo na napájecí napětí.
- Nasaďte reflektor a kryt svítidla. Zajistěte ho sponami.

**POZOR: Baterie ve svítidle smí být nahrazena pouze baterií stejného typu nebo parametrů!!**

### Příklad montáže svítidla VIPET

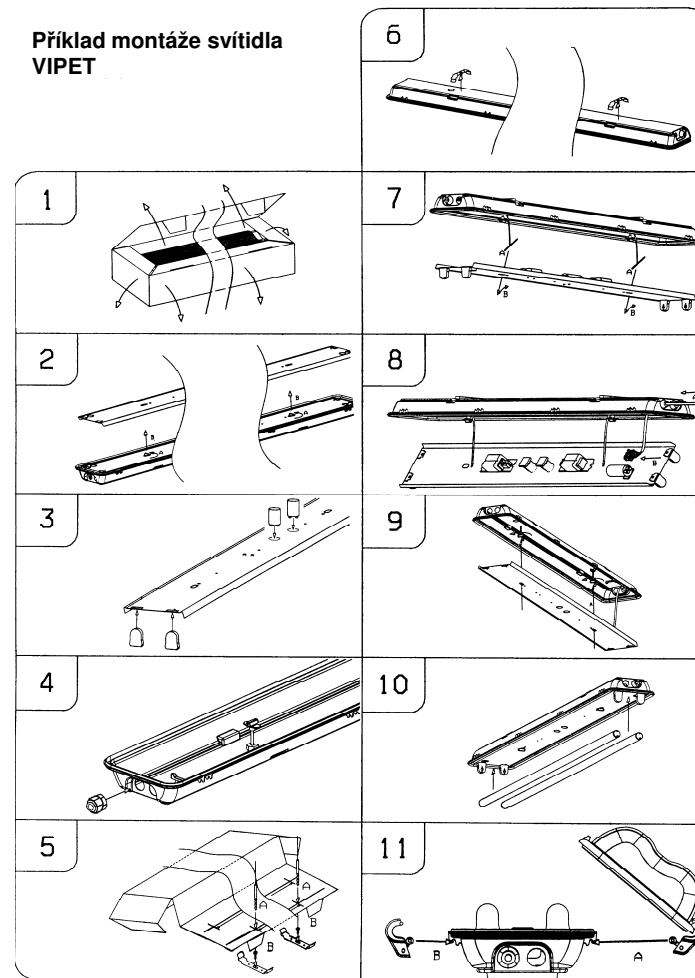

## MOUNTING INSTRUCTION FOR SERIES VIPET-EM, MULTIVIPET-EM

Series VIPET-EM are used for non-maintained emergency mode  
Series MULTIVIPET-EM are used for maintained emergency mode  
Nominal luminous flux and luminous flux in emergency mode:

type	Nominal luminous flux	Luminous flux in emergency mode 1 h	type	Nominal luminous flux	Luminous flux in emergency mode 1 h
1 x 18W	1350lm	13%	1 x 58	5200lm	7%
1 x 36W	3350lm	11%			

Type 1x18W/T26 only VIPET-EM (non-maintained emergency mode).

### Mounting

- Take the fixture from transporting packing (picture 1).
  - Unbolt the reflector by the swing of the bolts into the vertical position (picture 2).
  - Take out the jointing material from the inner space of the lighting fixture.
  - According to the type, install the lampholders into the holes on the side of the reflector (picture 3), lock their fixation by unforced insertion into the reflector.
  - Insert the starters (they aren't the part of the lighting fixture) into the starterholders, which are part of the lampholders (picture 3). Lock their position by the swing in the direction of watch-hands motion.
  - Insert the cable gland with sealing ring in the lateral outlets of housing and equip with nut from another side of housing (picture 4).
  - Install the lighting fixture on the base :
    - By means of fastening springs for direct installation on the ceiling or wall. Use the own package of the lighting fixture, where is marked the needed gap spacing for fastening springs (picture 5). Mount the fastening springs by means of screws and dowels in prepared holes. Fix the lighting fixture on fastening springs and set the final position (picture 6). This method of installation is not recommended for rough base.
    - By means of suspension brackets, drill the holes on pre-moulded places on the housing only. Fix the suspension brackets into the holes and lock them with enclosed nuts with use of metal and rubber pads.
    - By means of self-locking cable suspenders - they aren't the part of the lighting fixtures.
- Note : another method of fastening is not allowed !**
- Suspend the reflector equipped with the lampholders and starters on the plastic suspension brackets in the housing (picture 7).
  - Lead supply cable through the cable gland (outside diameter of cable 7,5-12 mm).
  - Connect the stripped end of the supply cable into the terminal block (picture 8).
- Recommendation : Attend to correct stripping and supply cable connection.
- Connect supply cable into the feeding terminal block as follows:
 

VIPET-EM	MULTIVIPET-EM
on connector L1 - phase conductor	on connector L1 - conductor of charging phase
on connector N - neutral conductor	on connector L2 - connector of switched phase
on connector Ⓢ - protective conductor	on connector N - neutral conductor
	on connector Ⓢ - protective conductor

To each pole of terminal block can be connected two conductors with cut  $0,5 - 2,5\text{mm}^2$ .

**In case of line connection it is necessary to use sets for through wiring connection !**

- Lock the right position of the reflector in the housing by means of plastic bolts (picture 9).
- Insert the fluorescent linear tubes (they aren't part of the light fitting) and lock them into the operation position by the swing (picture 10).
- Insert the plastic clips into the premoulded lugs (picture 11).
- Fasten the optical cover on the basic housing :
  - put the optical cover close to the sealing spread on the housing along the whole circumference.
  - fix the optical cover with the plastic clips

### Testing of operation :

For correct operation it is necessary to observe instructions of enclosed Statement about testing for emergency lighting fixtures.

### Warning for mounting series VIPET-EM, MULTIVIPET-EM



The lighting fixtures can be installed by authorised persons only in accordance with valid directive.

Producer included ion recycling system provided by EKO-KOM company (EK-F06022453)

Producer does not take the responsibility for eventual damage in case of mounting instruction default !

Lighting fixtures are not allowed to be used in atmospheres with appearance of vibrations, aggressive chemical substances and smear. Such conditions decrease lifetime of plastic parts.

### Maintenance

Construction of the lighting fixtures doesn't needs special maintenance. Wash the polluted housing with the cool water and detergent.

### Battery change :

Battery change is necessary if the fitting does not keep the conditions of nominal operation period.

- Disconnect the fixture from supply voltage.
- Open the fixture by the cover and remove reflector from the housing.
- Disconnect supply cable from terminal block.
- In non-explosive area disconnect battery from emergency unit in the fixture this way : „-“ black conductor and „+“ red conductor.
- Unbolt the nut of battery holder.
- Remove holder and battery.
- Insert new battery and fix by means of battery holder (mark the date of operation start).
- Connect conductors to battery in this way : „+“ red conductor and „-“ black conductor.
- Connect the fitting on supply voltage.
- Equip with reflector, close with diffuser and fix with clips.

**WARNING: The battery can be changed for battery of the same type or parameters only !!!**

### Example of mounting series VIPET

